

GAMME Kineform

KINEFORM CRYSTAL

ATOUTS

Pratique :

- Cabine sur receveur extra-plat (8 cm) en béton de synthèse
- En option : kit avec pieds réglables + plinthe aluminium, rehaussant le receveur de 8,5 cm
- Accès à la partie technique sans déplacer la cabine
- 4 étagères porte-flacons réglables en hauteur

Equipée :

- Mitigeur thermostatique encastré avec douchette à main en laiton et flexible anti-torsion
- Coiffe intégrale avec large douche pluie (30 x 30 cm), pour les sensations d'une douche tropicale
- Hydro-brumisation via 6 buses tri-fonction (hydromassage large, hydromassage concentré et brumisation)
- Siège inclus

Esthétique :

- Panneaux de fond en verre émaillé blanc (motif sérigraphié sur le plus grand panneau)
- 1 porte pivotante en verre transparent avec poignée métallique argent satin
- Grille d'évacuation amovible en inox chromé

Robuste :

- Verre de sécurité 6 mm

CARACTERISTIQUES

- Cabine hydro-brumisante
- Verres émaillés extra-blanc



EXISTE EN VERSION

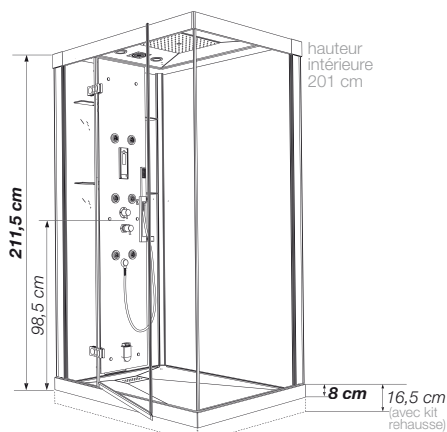
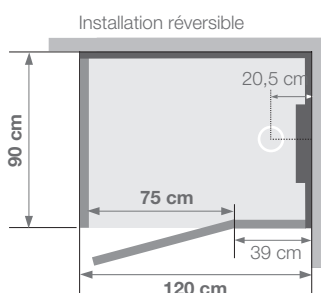

Evacuation à encastrer sur 9 cm
(pour une pose sans la rehausse)

Version Hydrobrumisante + Hammam

CMH101 5093 €

Option kit rehausse
avec plinthe argent satin

REHAUSSE 08 343 €



KINEFORM



Buse tri-fonction



Clavier Hammam



Grille inox